

RECARO

SICHER SITZEN, SICHER SIEGEN.

Die RECARO Rennschalen für den Motorsport





MAXIMALE PERFORMANCE IM GRENZBEREICH

Ingenious Design by RECARO



Motorsport – das bedeutet härteste Belastungen für Mensch und Material. Höchstgeschwindigkeiten, Fliehkräfte, Vibrationen, Sprünge, Stöße, maximale Verzögerung. Wer im Rennsport erfolgreich sein will, muss sich auf sein Material verlassen können. Hundertprozentig, ohne Wenn und Aber.

Ingenious Design bedeutet für RECARO Automotive Seating im Motorsport die Kombination aus Sicherheit, Ergonomie, Komfort und Qualität – dabei gibt es für uns keine Kompromisse. Wir bei RECARO stellen bei allen unseren Überlegungen eines immer in den Mittelpunkt: den Mensch. Rund um Sie und Ihre Bedürfnisse als semiprofessioneller oder professioneller Rennfahrer haben wir ein Programm für Rennschalen entwickelt, durch das wir Sie auf den folgenden Seiten begleiten möchten – die Referenz für optimales Sitzen im Rennfahrzeug.

Ingenious Design ist ein unverzichtbarer Bestandteil unseres Erbguts, unserer „Marken-DNA“. In unserer über 100-jährigen Unternehmensgeschichte ist dies als Anspruch entstanden und mit immer neuen Ideen groß geworden. Das bedeutet: Innovation aus Tradition. Design geht dabei nach unserem Verständnis weit über die reine Gestaltung hinaus: Es umfasst jeden einzelnen Schritt auf dem Weg zur RECARO Rennschale. Innovative Konzepte, Materialien, Formen und Verarbeitungsmethoden sorgen dafür, dass Sie in Ihrem RECARO sicher ins Ziel kommen.

Auf der Rundstrecke, offroad im Rallye-Auto oder bei Langstreckenrennen – Sieger setzen auf RECARO.



KEINE KOMPROMISSE GRENZENLOSES VERTRAUEN

Seit über 40 Jahren

Erfahrung zahlt sich aus. Vor rund 40 Jahren haben wir angefangen, Sitze für den Rennsport zu entwickeln. Eine anspruchsvolle Aufgabe, in die wir unser ganzes Know-how und unsere Innovationskraft als Sitzexperten einbringen. Denn im Motorsport geht es vor allem um eins – um Schutz für den menschlichen Körper und um bestmögliche Unterstützung. In jeder Sekunde auf der Strecke sind höchste Konzentration und totale Präsenz gefordert. Die beste Rennschale ist die, die der Fahrer gar nicht spürt. Weil sie ihn natürlich umfasst und unterstützt, wie eine zweite schützende Haut.

Die Sicherheit der Rennschalen von RECARO Automotive Seating ist nicht nur fühlbar. Sie ist auch unter härtesten Bedingungen getestet, nachgewiesen und bestätigt. Unsere Produkte erfüllen die hohen Anforderungen der FIA in sämtlichen Disziplinen. Die FIA-Homologation gilt für das Gesamtsystem (RECARO Rennschale in Verbindung mit zugehörigem Adapter).

Als erster und bislang einziger Hersteller bieten wir außerdem ein System aus freigeprüften Schalen und Adaptern an, die eine starre Montage ebenso wie Lösungen mit Längseinstellung erlauben. Unsere Produkte, die RECARO Pro Racer Ultima 1.0 und die RECARO P 1300 GT, sind nach dem neuen FIA-Standard 8862-2009 für Advanced Racing Seats für zehn Jahre homologiert.

RECARO unterstützt die „FIA Action for Road Safety“ als Sitzspezialist mit 40 Jahren Motorsport-Erfahrung für sicheren Sitzkomfort auf allen Rennstrecken.





SCHUTZ FÜHLEN INDIVIDUELL ANPASSEN

Komfortabel und modular

Ein Rennfahrzeug ist nicht komfortabel. Es ist laut, hart, auf das Wesentliche reduziert. Der Sitz als Schnittstelle zwischen Mensch und Maschine gibt dem Piloten in jeder Tausendstelsekunde direktes Feedback – über Fahrwerk, Reifen, Bremsen, Motor, Streckenbeschaffenheit. Und ist dabei gleichzeitig so sehr maßgeschneidert, dass sich der Fahrer uneingeschränkt auf das Renngeschehen konzentrieren kann.

Dafür sorgen wir bei RECARO mit unserem gebündelten Wissen über die menschliche Anatomie und speziell die Wirbelsäule. Unsere Rennschalen sind ergonomisch so ausgeformt, dass sie den Rücken bestmöglich schützen und ihn in seiner Haltungsarbeit gegenüber allen auftretenden Kräften optimal unterstützen.

Diesen Grundkomfort ergänzen wir beispielsweise durch das Angebot austauschbarer Polsterpads in drei unterschiedlichen Größen. Individuelle Komfortbedürfnisse lassen sich so im Handumdrehen anpassen. Weiterer Pluspunkt: Die Pads werden nicht vollflächig, sondern gezielt nur an den Kontaktpunkten zum Körper eingesetzt – das erlaubt eine passive Klimatisierung des Sitzes, die Luft kann zirkulieren. Unser Baukastensystem enthält zudem Schalen, die wahlweise mit starrem oder flexiblem Adapter montiert werden können. Letzterer erlaubt die Längseinstellung im Fahrzeug. Beide Komfortoptionen sind ideal für Renneinsätze mit häufigen und schnellen Fahrerwechseln. Die maximale Steifigkeit des Adapters sorgt für nahezu keine Eigenbewegung des Sitzes auf der Befestigung und gibt Ihnen als Fahrer ein absolut direktes Feedback zu jeder Fahrsituation. Somit entscheidet Ihr „Popometer“ über Rundenzeit und Sieg.



GARANTIIERT FIA-HOMOLOGIIERT



Alle RECARO Rennschalen sind als Komplettsysteme (RECARO Rennschale in Verbindung mit starrem oder flexiblen Adapter) nach den hohen Anforderungen der FIA homologiert. **Beim neuen FIA 8862-2009 Standard werden die Systeme mit 4,6 mal höheren Kräften getestet!**

FIA 8855-1999

Gültigkeit:

Homologation gilt für fünf Jahre.

Umfang:

Rennschale plus starrer Adapter.

Art der Tests:

Ausschließlich dynamische Tests

1. Heckaufprall 20 g mit Dummy 50 % (75 kg):

Test mit Dummy, rückwärts 20 g über 50 ms.

2. Seitenaufprall 15 g mit Dummy 50 % (75 kg):

Test mit Dummy, vorwärts und rückwärts 15 g über 50 ms.

3. Heckaufprall 10 g mit Dummy 50 % (75 kg):

Test mit Dummy, rückwärts 10 g über 50 ms.

FIA 8862-2009 (Advanced Racing Seat)

Gültigkeit:

Homologation gilt für zehn Jahre, bei WRC bereits eingeführt; zukünftig auch bei FIA Weltmeisterschaften GT und WTCC.

Umfang:

Sitzunterbauten inklusive starrer und flexibler Adapter werden als Teil des Systems Sitz mit homologiert.

Art der Tests:

Wechsel von dynamischen zu quasi-statischen Tests, um kontrolliert dosierbare Belastungen, exakt reproduzierbare Testanordnungen und präzise Ergebnisse sicherzustellen.

Deutlich erhöhte Testanforderungen – gestiegen um rund 300 % – bei Heckaufprall und Seitenaufprall, speziell im Becken-, Schulter- und Kopfbereich der Schale.

Drei aufeinander folgende Tests mit Kräften zwischen insgesamt 32 kN (ca. 3,3 Tonnen) und 60 kN (ca. 6,1 Tonnen):

1. Statischer Belastungstest (gegen die Fahrtrichtung):

14 kN mit max. Verlagerung an Becken,
14 kN mit max. Verlagerung an Schulter,
7 kN mit max. Verlagerung an Kopfstütze.

2. Seitlicher Belastungstest:

14 kN mit maximaler Verlagerung an Becken,
11 kN mit maximaler Verlagerung an Schulter,
7 kN mit maximaler Verlagerung an Kopfstütze.

3. Stauchttest:

Sitz muss Energie in Höhe von 1 kJ absorbieren, wobei die aufgebrachte seitliche Belastung 30 kN nicht übersteigen und die vorgegebene Deformation des Sitzes nach innen nicht über 200 mm liegen darf; rückwärts 10 g über 50 ms.

DER WEG ZU IHRER RECARO SCHALE

Es sind nur wenige Schritte bis zu Ihrem ganz persönlichen RECARO Sitzlebnis im Cockpit. Nehmen Sie sich Zeit dafür – und beantworten Sie vorab einige wichtige Fragen: In welcher Rennserie (semiprofessionell/professionell) wird die Schale eingesetzt? Welche FIA-Norm muss sie erfüllen? Muss sie kompatibel für HANS-Systeme sein? Benötige ich als Einzelfahrer eine Schale mit starrem Adapter oder ist der Sitz für ein Team mit häufigen Fahrerwechseln bestimmt? Für welches Material – ultraleichtes Carbon oder herkömmlicher glasfaserverstärkter Kunststoff – entscheide ich mich unter Gewichts- und Kostengesichtspunkten?

1

Schritt 1 – Information: Welche RECARO Rennschale passt zu mir?

Informieren Sie sich in dieser Broschüre, online unter www.recaro-automotive.com im Seatfinder Motorsport oder im Showroom bei einem unserer autorisierten RECARO Motorsport-Partner (online unter Händlersuche) ausführlich über das aktuelle Produktprogramm für Rennschalen. Finden Sie so heraus, welches Modell Ihr Wunschsitz von RECARO ist und wie es zu Ihren individuellen Anforderungen passt.

2

Schritt 2 – Entscheidung: Wie konfiguriere ich meine RECARO Schale?

Wir empfehlen Ihnen für eine ausgewogene Entscheidungsfindung in jedem Fall die persönliche Beratung durch einen autorisierten Motorsport-Partner. Er kann auf Ihre individuellen Vorstellungen oft auch mit ebensolchen Lösungsvorschlägen reagieren. Ein ausführliches Probesitzen Ihrer Wunsch-Schale sollte Ihren Besuch vor Ort abrunden.

Sie können sich Ihre Rennschale auch online unter www.recaro-automotive.com auswählen. Dazu klicken Sie unter dem Menüpunkt Motorsport den Seatfinder Motorsports an und wählen die von Ihnen gewünschte Ausstattung. Durch den Direktclick auf das ausgewählte Produkt erhalten Sie wiederum Detailinformationen. Bitte beachten Sie, dass für den Einbau von RECARO Rennschalen spezielle Adapter notwendig sind. Nur in der korrekten Kombination ist Ihre RECARO Schale perfekt mit dem Rennfahrzeug verbunden – nur dann gilt die FIA Homologation.

Informieren Sie sich außerdem unbedingt über die technischen Anforderungen und gegebenenfalls über die Einbaumaße Ihres Fahrzeugs. Die technischen Spezifikationen zu unserem Produktprogramm finden Sie in der vorliegenden Broschüre.

3

Schritt 3 – Auftrag: Wie bestelle ich meine RECARO Schale?

Idealerweise bestellen Sie Ihre RECARO Rennschale direkt bei Ihrem autorisierten Motorsport-Partner. Er überprüft Ihre Produktauswahl, gleicht die technischen Voraussetzungen ab und übernimmt auch die Bestellung des vollständigen Umfangs inklusive Konsolen, Adaptern etc. bei RECARO für Sie. Ihre RECARO Lieferung erfolgt dann komplett und einbaufertig an den Partnerbetrieb vor Ort.

4

Schritt 4 – Einbau: Wie kommt die Schale in mein Fahrzeug?

Lassen Sie den Einbau Ihrer RECARO Schale ausschließlich von einem dafür qualifizierten und autorisierten Motorsport-Partner vornehmen.

RECARO BAUKASTEN



RECARO Rennschale



Starrer Adapter



Flexibler Adapter

Mit einer RECARO Rennschale haben Sie sich in Sachen Sitzen in jedem Fall die Pole Position gesichert – wir wünschen Ihnen allzeit sichere Rennen und Top-Erfolge!

PROFESSIONELLE RENNSCHALEN

SEMIPROFESSIONELLE RENNSCHALEN

ÜBERSICHT
SITZPROGRAMM
RENNSCHALEN



RECARO P 1300 GT



RECARO Pro Racer
Ultima 1.0



RECARO Pro Racer
SPG & SPA &
SPG & SPA XL



RECARO Profi SPA



RECARO Profi SPG
& SPG XL



RECARO Pole Position
N.G. (FIA)

		RECARO P 1300 GT	RECARO Pro Racer Ultima 1.0	RECARO Pro Racer SPG & SPA & SPG & SPA XL	RECARO Profi SPA	RECARO Profi SPG & SPG XL	RECARO Pole Position N.G. (FIA)		
EINSATZ*	Für GT-Fahrzeuge	●		●			●		
	Für Tourenwagen-Fahrzeuge	●		●			●		
	Für Rallye-Fahrzeuge		●		●	●			
KOMFORT	Flexibler Adapter	●		●					
	Starrer Adapter	●	●	●	●	●	●		
	Sitz in XL-Version			●		●			
	Anatomische Sitzkontur	●	●	●	●	●	●		
	Austauschbare Polsterpads (S, M, L)	●	●	●	●	●	●	●	
LEICHTBAU	Sitzschale aus glasfaserverstärktem Kunststoff (GFK)			●		●	●		
	Sitzschale aus Carbon/Carbon-Kevlar® (CFK)	●	●	○	●				
	Gewicht: Komplettschale (inkl. Schaum und Bezug, ohne Adapter)	ca. 14,7 kg	ca. 12,7 kg	SPG: ca. 9,0 kg, SPG XL: ca. 10,0 kg SPA: ca. 7,0 kg, SPA XL: ca. 7,5 kg	ca. 5,5 kg	SPG: ca. 7,0 kg SPG XL: ca. 10,0 kg	ca. 7,7 kg		
SICHERHEIT	FIA 8862-2009 (Advanced Racing Seat)	●	●	●	●	●	●		
	FIA 8855-1999			●	●	●	●		
	FIA-Homologation 10 Jahre	●	●	●	●	●	●		
	Bezugsmaterial nach FMVSS 302 auf Schwerentflammbarkeit geprüft			●	●	●	●		
	Bezugsmaterial nach ISO 3795 auf Schwerentflammbarkeit geprüft	●	●	●	●	●	●		
	Für 4-, 5- oder 6-Punkt-Gurte geeignet	●	●	●	●	●	●		
	Schockabsorbierender Schaum	●	●	●	●	●	●		
	Für HANS-Systeme geeignet	●	●	●	●	●	●		

● Serienausstattung ○ Option (Aufpreis)

* Empfohlener Einsatz für Rennserien





ULTIMATIV ZUVERLÄSSIG UNTER EXTREMBEDINGUNGEN

Die RECARO Rennschalen nach FIA 8862-2009
(Advanced Racing Seat)

Als Fahrer im professionellen Motorsport bewegen Sie sich in jeder Beziehung im Grenzbereich: Sie stehen unter extremer Anspannung und setzen sich extremen Belastungen aus. RECARO Rennschalen bieten Ihnen auf dem Weg zum Erfolg die entsprechende Performance: mit maximaler Sicherheit, optimalem Halt und absolut zuverlässiger Qualität. Freigeprüft für zehn Jahre nach dem neuen, erhöhten FIA-Standard für „Advanced Racing Seats“.

DIE SCHALE FÜR SIEGER

Die Weltneuheit für den professionellen Motorsport mit der Lizenz zum Siegen: Ihre Kombination aus höchster Sicherheit und individuellem Komfort macht unsere RECARO P 1300 GT so einzigartig. Sie ist die weltweit erste Schale nach neuem FIA Standard 8862-2009 für „Advanced Racing Seats“ mit Längseinstellung dank flexiblem Adapter. Durch ihre austauschbaren Polsterpads in drei Größen und den flexiblen Adapter entsteht ein Maximum an individuellen Anpassungsmöglichkeiten für Fahrer. Sie eignet sich ideal für Renneinsätze mit häufigen und schnellen Fahrerwechseln. Die RECARO P 1300 GT ist ausschließlich für den Einsatz im GT- und Tourenwagensport homologiert.



Raeder Motorsport
 „Wir bevorzugen Rennschalen, die nicht nur höchste Sicherheit, sondern auch Komfort bieten. Beides ist in der P 1300 GT von RECARO perfekt vereint: Dank der extrem stabilen Längseinstellungsfunktion ist der Sitz optimal für Langstreckenrennen mit wechselnden Fahrern geeignet. In der Schale hat jeder Pilot maximalen Kontakt zum Fahrzeug – und damit auch zur Rennstrecke.“
 Martin und Nicolas Raeder, Teamchefs



Abb. zeigt Sonderausstattung

// RECARO P 1300 GT

Serienausstattung

- + zertifiziert nach FIA 8862-2009 (Advanced Racing Seat)
- + Sitzschale aus Carbon-Gewebe
- + entwickelt für den Einsatz von HANS-Systemen
- + für 4-, 5- oder 6-Punkt-Gurte geeignet
- + Kopfschutz
- + schockabsorbierender Schaum
- + schwerentflammbare Bezugsmaterialien
- + austauschbare Polsterpads: Pad-Kit M für mittelgroße Fahrer (Serienausstattung)
- + FIA-Homologation für 10 Jahre

Zubehör

- + flexibler Adapter RECARO P 1300 GT ideal für Rennen mit Fahrerwechseln (130 mm Längseinstellung, Neigungswinkel bei Montage um max. 3° variabel)
- + starrer Adapter RECARO P 1300 GT
- + Pad-Kit S: austauschbare Polsterpads für kleine Fahrer
- + Pad-Kit L: austauschbare Polsterpads für große Fahrer
- + Lordose-Pad
- + Seitensupport-Pad

Gewicht

ca. 11,4 kg (ohne Polsterpads/Bezug)
 ca. 14,7 kg (mit Polsterpads/Bezug)

Pad-Kit S, M, L



FIA 8862-2009 (Advanced Racing Seat)*



Bezugsvarianten



Perlonvelours schwarz

Zubehör



Flexibler Adapter RECARO P 1300 GT

Starrer Adapter RECARO P 1300 GT

Pad-Kit S, 6-teilig, ohne Sitzkissen

Pad-Kit L, 5-teilig, ohne Sitzkissen

Lordose-Pad

Seitensupport-Pad

RECARO P 1300 GT ist ausgelegt auf Fahrzeuge mit einer Bodenneigung von 8,5°. Nur damit lässt sich die Neigungseinstellung von 3° beim Einbau realisieren.

* FIA-Homologation 8862-2009 (Advanced Racing Seat) nur in Verbindung mit zugehörigen Adaptern.

PORSCHE
MOTORSPORT

OFFICIAL SUPPLIER

RECARO

REINRASSIGER RALLYE-PROFI

Ultimative Sicherheit nach neuestem Standard, auf zehn Jahre homologiert: Die RECARO Pro Racer Ultima 1.0 aus hochfestem, leichtem Carbon-Gewebe ist besonders für den professionellen Rallye-Einsatz geeignet. Austauschbare Polsterpads und ein optionales Lordose-Pad erlauben die individuelle Anpassung auf unterschiedliche Körpergrößen und Komfortansprüche. FIA-homologiert inklusive Adapter nach 8862-2009 (Advanced Racing Seat).

// RECARO Pro Racer Ultima 1.0

Serienausstattung

- + zertifiziert nach FIA 8862-2009 (Advanced Racing Seat)
- + Sitzschale aus Carbon-Gewebe
- + entwickelt für den Einsatz von HANS-Systemen
- + für 4-, 5- oder 6-Punkt-Gurte geeignet
- + Kopfschutz
- + schockabsorbierender Schaum
- + schwerentflammbare Bezugsmaterialien
- + austauschbare Polsterpads: Pad-Kit M für mittelgroße Fahrer (Serienausstattung)
- + FIA-Homologation für 10 Jahre

Zubehör

- + FIA-homologierte Adapter
- + Pad-Kit S: austauschbare Polsterpads für kleine Fahrer
- + Pad-Kit L: austauschbare Polsterpads für große Fahrer
- + Lordose-Pad

Gewicht

ca. 10,6 kg (ohne Polsterpads/Bezug)
ca. 12,7 kg (mit Polsterpads/Bezug)

Pad-Kit S, M, L

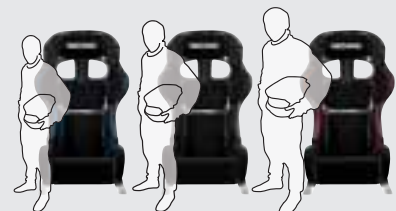

FIA 8862-2009 (Advanced Racing Seat)*



Bezugsvarianten



Perlonvelours schwarz

Zubehör



Adapter Stahl



Pad-Kit S, 6-teilig, ohne Sitzkissen



Pad-Kit L, 7-teilig, mit Sitzkissen



Lordose-Pad

* FIA-Homologation 8862-2009 (Advanced Racing Seat) nur in Verbindung mit zugehörigem Adapter.



Ken Block

„Ich liebe meine RECARO Sitze. Nach einem schweren Unfall im World-Rallye-Cup in Portugal war ich heilfroh über die RECAROs. Der Sitz war einer der Hauptfaktoren, dass ich den Unfall ohne Kratzer überstanden habe.“

Ken Block, Rallyefahrer



Abb. zeigt Sonderausstattung



SICHER VOM START WEG SICHER IM ZIEL

Die RECARO Rennschalen nach FIA 8855-1999

Machen Sie zum Einstieg in den semiprofessionellen und professionellen Rennsport keine Kompromisse: Durch ihre einzigartige Konstruktion, den Einsatz hochwertigster Materialien und die markentypische Verarbeitungsqualität erhalten unsere RECARO Rennschalen ihre herausragenden Produkteigenschaften.

FÜR PROFIS MIT SIEGANSPRUCH

Unser Top-Produkt für den GT- und Tourenwagensport nach FIA 8855-1999 – die RECARO Pro Racer wurde für den Einsatz von HANS-Systemen entwickelt und ist in vier Varianten verfügbar. Sie unterscheiden sich einerseits durch das Schalenmaterial – glasfaserverstärkter Kunststoff (GFK) oder Carbon-Gewebe (CFK) – andererseits durch die Größe: Die optionale XL-Version baut jeweils breiter und höher. Neu ist der FIA-homologierte flexible Adapter zur Längseinstellung, der noch mehr individuelle Anpassungsmöglichkeiten für Fahrer bietet.

// RECARO Pro Racer SPG & SPA

Serienausstattung

- + entwickelt für den Einsatz von HANS-Systemen
- + für 4-, 5- oder 6-Punkt-Gurte geeignet
- + Kopfprotector
- + schockabsorbierender Schaum
- + schwerentflammbare Bezugsmaterialien
- + Haftnoppenbelag im Schulter- und Sitzbereich

Zubehör

- + Adapter Stahl
- + Adapter Aluminium
- + Flexibler Adapter ideal für Rennen mit Fahrerwechsel
- + Sitzkissen

RECARO Pro Racer SPG & XL

- + Sitzschale aus glasfaserverstärktem Kunststoff (GFK)
- + **XL:** Sitzschale 35 mm breiter und 35 mm höher

RECARO Pro Racer SPA & XL

- + Sitzschale aus Carbon-Kevlar®-Gewebe (CFK)
- + **XL:** Sitzschale 35 mm breiter und 35 mm höher

Gewicht

Pro Racer SPG: ca. 9,0 kg
Pro Racer SPG XL: ca. 10,0 kg

Pro Racer SPA: ca. 7,0 kg
Pro Racer SPA XL: ca. 7,5 kg

FIA 8855-1999*



Bezugsvarianten



Perlonvelours schwarz

Zubehör



Flexibler Adapter Pro Racer SPG/SPA

Flexibler Adapter Pro Racer SPG/SPA XL

Pro Racer SPG & SPA: Adapter Stahl

Pro Racer SPG XL: Adapter Stahl

Pro Racer SPA XL: Adapter Aluminium

Pro Racer SPG & SPA: hohes Sitzkissen Höhe 55 mm



Timo Bernhard

„Die Rennschale RECARO Pro Racer gibt mir gerade so viel Komfort, wie ich ihn im Rennfahrzeug brauche. Wichtig ist, dass ich vollen Seitenhalt und Abstützung habe, um Höchstleistung zu bringen. Und obendrein gibt mir der RECARO die nötige Sicherheit.“

Timo Bernhard, Profi-Rennfahrer



Abb. zeigt Sonderausstattung

* FIA-Homologation 8855-1999 nur in Verbindung mit zugehörigem Adapter.

PREMIUMHALT IN ALLEN LAGEN

Ideal für den Offroad- und Rallye-Einsatz – die tausendfach bewährte Profischale RECARO Profi SPG (glasfaserverstärkter Kunststoff) und SPA (Carbon-Gewebe) bietet besten Seitenhalt auf und abseits der Rennstrecke. In Größe XL fällt die Schale nicht nur breiter und höher aus, sie verfügt auch über größere Gurtdurchführungen.

// RECARO Profi SPG & SPA

Serienausstattung

- + für 4-, 5- oder 6-Punkt-Gurte geeignet
- + schockabsorbierender Schaum
- + schwerentflammbare Bezugsmaterialien
- + Haftnoppenbelag im Schulterbereich
- + verschraubte Blenden an den Gurtdurchführungen

Zubehör

- + Adapter Stahl
- + Adapter Aluminium
- + Sitzkissen

RECARO Profi SPG & XL

- + Sitzschale aus glasfaserverstärktem Kunststoff (GFK)
- + **XL**: größere Gurtdurchführungen
- + **XL**: Sitzschale 35 mm breiter und 50 mm höher

RECARO Profi SPA

- + Sitzschale aus Carbon-Kevlar®-Gewebe (CFK)
- + ausgeprägtere Seitenführung als Profi SPG
- + besonders ausgeformte Schulterunterstützung

Gewicht

Profi SPG: ca. 7,0 kg
Profi SPG XL: ca. 10,0 kg

Profi SPA: ca. 5,5 kg

FIA 8855-1999*



Bezugsvarianten



Perlonvelours schwarz

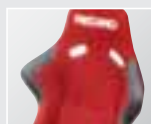

Perlonvelours rot

Zubehör



Profi SPG & SPA: Adapter Stahl



Profi SPG XL: Adapter Aluminium



Walter Röhrl

„In 40 Jahren Motorsport-Karriere bin ich immer sicher, gut und erfolgreich auf RECARO gefahren – daran ändert sich auch in Zukunft nichts.“

Walter Röhrl, Rallyelegende



Abb. zeigt Sonderausstattung

* FIA-Homologation 8855-1999 nur in Verbindung mit zugehörigem Adapter.

FÜR START-ZIEL-SIEGE

Die neue, überarbeitete Rennschale RECARO Pole Position N.G. (FIA) bietet beste Voraussetzungen für alle Einsteiger und Profis, die im Kampf um Podestplätze aus vorderster Reihe starten wollen. Ihre großzügige Ausstattung und zahlreiche Individualisierungsmöglichkeiten bei Kissen und Bezugsmaterialien machen sie zum beliebten Favoriten im GT-, Tourenwagen- und Clubsport. Die RECARO Pole Position N.G. (FIA) ersetzt die bisherige Rennschale RECARO Pole Position SPG (FIA) und verfügt über eine international gültige Homologation der FIA für die entsprechenden Lizenzrennen.

// RECARO Pole Position N.G. (FIA)

Serienausstattung

- + Sitzschale aus glasfaserverstärktem Kunststoff (GFK)
- + für 4-, 5- oder 6-Punkt-Gurte geeignet
- + schwerentflammbare Bezugsmaterialien
- + verschraubte Blenden an den Gurtdurchführungen
- + Sitz- und Lehnenkissen austauschbar
- + Lordosekissen

Zubehör

- + Adapter Stahl
- + Adapter Aluminium

Gewicht

ca. 7,7 kg

FIA 8855-1999*



Bezugsvarianten



Perlonvelours schwarz Perlonvelours blau Perlonvelours rot Leder schwarz

Zubehör



Adapter Stahl Adapter Stahl Adapter Aluminium



Karolina Pilarczyk

„In der ganzen Drift-Saison hatte ich die Rennschale von RECARO im Einsatz. Sie sind perfekt! Ich fühlte mich eins mit dem Fahrzeug! Sie sind nicht nur sicher, sondern auch sehr komfortabel.“

Karolina Pilarczyk, Driftfahrerin



Abb. zeigt Sonderausstattung

* FIA-Homologation 8855-1999 nur in Verbindung mit zugehörigem Adapter.

TECHNISCHE DATEN

FIA-Homologation 8855-1999



TECHNISCHE DATEN

FIA-Homologation 8862-2009 (Advanced Racing Seat)

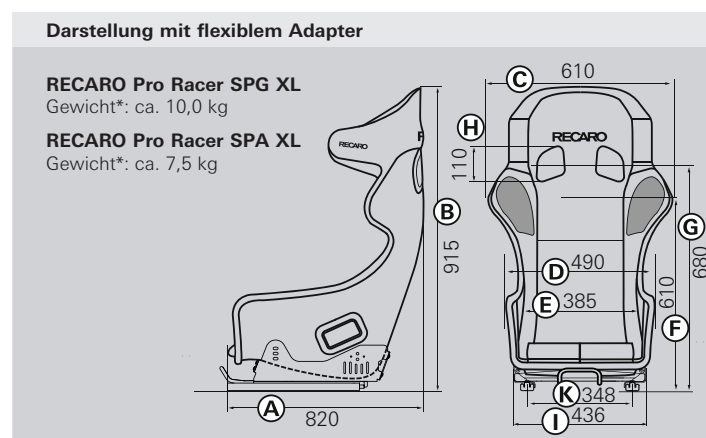
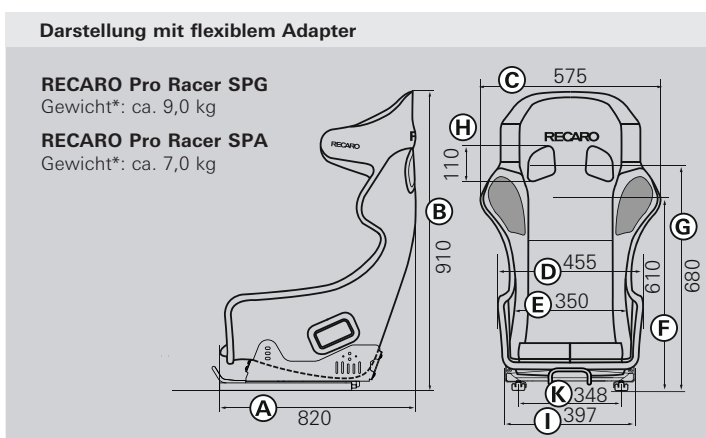
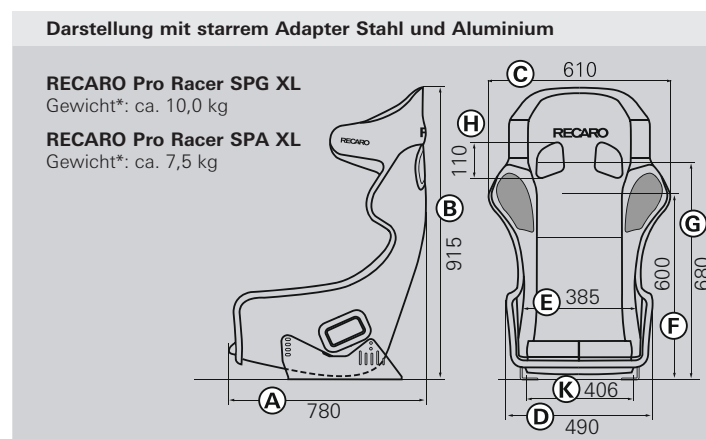
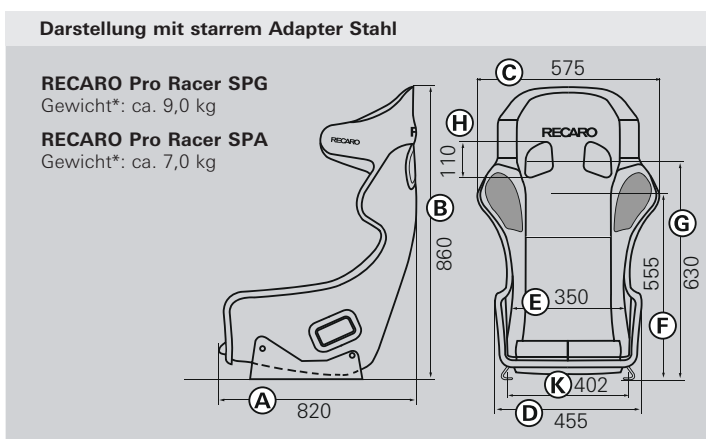
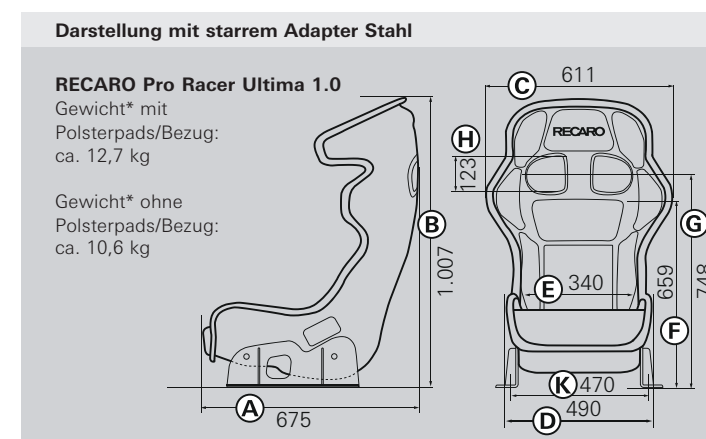
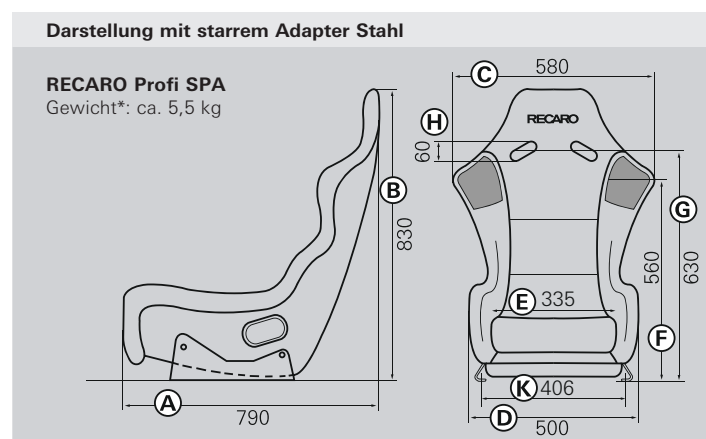
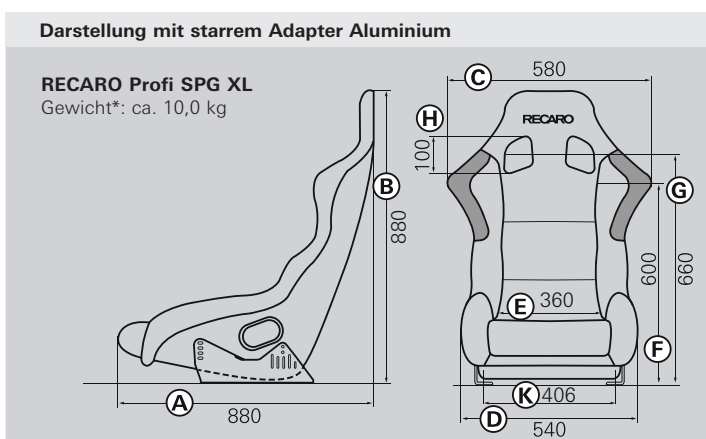
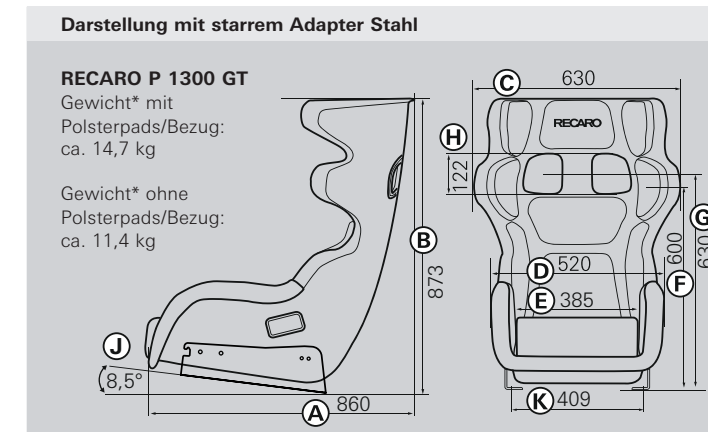
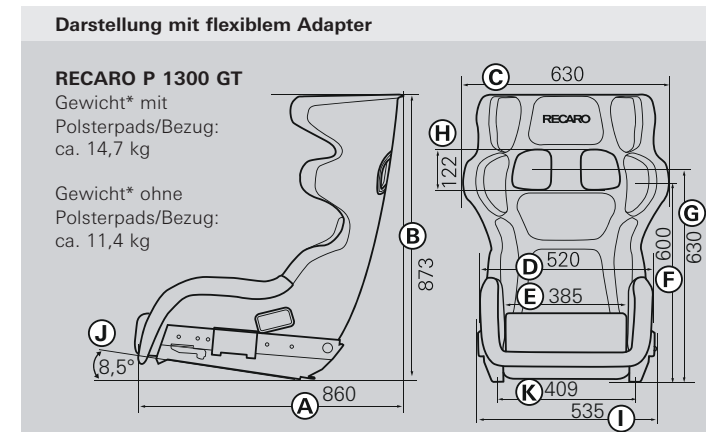
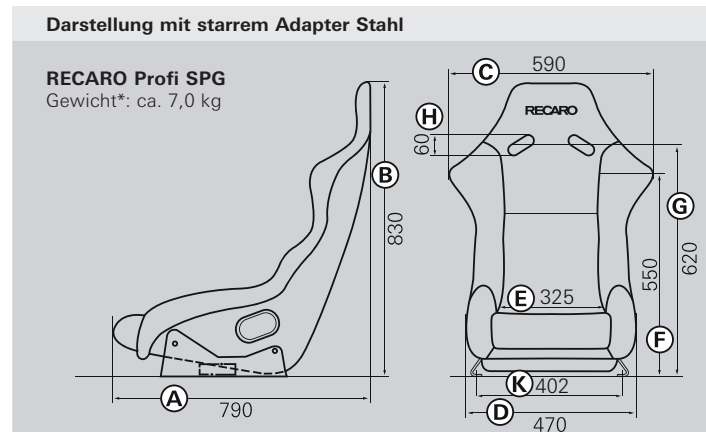
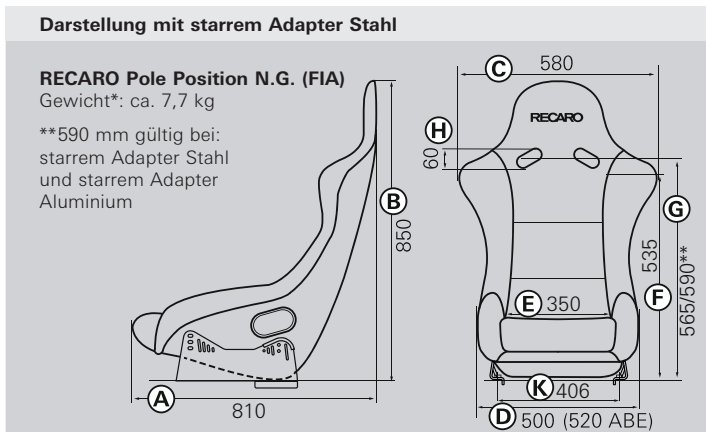

LEGENDE FÜR VERMASSUNG DER RECARO RENNCHALEN:

- Packagemaße:**
 A: Sitztiefe
 B: Sitzhöhe
 C: Schalenaußenmaß Schulter
 D: Schalenaußenmaß Sitzfläche
 I: Breite Unterbau
 J: Neigung Anschraubebene
 K: Spurmaß (Anschraubbreite für Rennschalen)

- Komfortmaße:**
 E: Einsitzbreite Gesäßbereich
 F: Höhe Schulterstütze

- Gurtdurchführung:**
 G: Mitte Gurtdurchführung
 H: Höhe Gurtdurchführung

Maße in mm

HINWEISE:

- * Gewicht: Schalen-Gesamtgewicht (ohne Anbauteile).
- Die Maße der Rennschalen RECARO Pole Position N.G. (FIA), Profi SPG, Profi SPG XL, Profi SPA, Pro Racer SPG/SPA und Pro Racer SPG/SPA XL wurden in Standardposition ermittelt (oberer Anschraubpunkt vorne und unterer Anschraubpunkt hinten).
- Die Maße der RECARO P 1300 GT wurden in der hintersten Stellung ermittelt.
- RECARO Rennschalen sind in sämtliche Rennfahrzeuge individuell einbaubar.
- Nicht im Bereich der StVO zugelassen – ausgenommen FIA-/ ASN zugelassene Veranstaltungen.
- FIA-Homologation 8855-1999 bzw. 8862-2009 (Advanced Racing Seat) gelten nur in Verbindung mit zugehörigem Adapter.
- FIA-Homologation 8855-1999 nur in Verbindung mit zugehörigem Adapter für die RECARO Rennschalen: RECARO Pole Position N.G. (FIA), Profi SPG, Profi SPG XL, Profi SPA, Pro Racer SPG, Pro Racer SPG XL, Pro Racer SPA, Pro Racer SPA XL.
- FIA-Homologation 8862-2009 (Advanced Racing Seat) nur in Verbindung mit zugehörigem Adapter für die RECARO Rennschalen: RECARO Pro Racer Ultima 1.0, P 1300 GT.
- Die RECARO Motorsportschalen werden nach unseren höchsten Qualitätsmaßstäben von Hand gefertigt. Aufgrund dieses speziellen Herstellungsprozesses kann es bei der Laminierung in Ausnahmefällen zu leichten Toleranzen bei den genannten Maßen und Gewichten kommen.
- RECARO P 1300 GT: Die Adapter sind konstruktiv auf 8,5° Boden-neigung ausgelegt. Je nach Hersteller und Bodengruppe sind beim Einbau Anpassungen erforderlich. (130 mm Längseinstellung, Neigungswinkel bei Montage um max. 3° variabel)

ZUBEHÖR

FIA-Homologation 8855-1999



<p>Adapter Aluminium</p> <p>Für RECARO Rennschalen: RECARO Pole Position N.G. (FIA) RECARO Profi SPG XL RECARO Pro Racer SPA XL Gewicht: 1,1 kg</p>			
<p>Adapter Stahl</p> <p>Für RECARO Rennschalen: RECARO Pole Position N.G. (FIA) RECARO Pro Racer SPG XL Gewicht: 2,6 kg</p>			
<p>Adapter Stahl</p> <p>Für RECARO Rennschalen: RECARO Profi SPG/SPA RECARO Pro Racer SPG/SPA Gewicht: 2,0 kg</p>			
<p>Adapter Stahl</p> <p>Für RECARO Rennschalen: RECARO Pole Position N.G. (FIA) Gewicht: 3,3 kg</p>			
<p>Flexibler Adapter RECARO Pro Racer SPG/SPA</p> <p>Für RECARO Rennschalen: RECARO Pro Racer SPG/SPA Gewicht: 6,9 kg</p>			
<p>Flexibler Adapter RECARO Pro Racer SPG/SPA XL</p> <p>Für RECARO Rennschalen: RECARO Pro Racer SPG/SPA XL Gewicht: 7,7 kg</p>			
<p>Hohes Sitzkissen</p> <p>Für RECARO Rennschale: RECARO Pro Racer SPG/SPA Höhe: ca. 55 mm Bezug: Perlonvelours schwarz</p>		<p>HANS Protection</p> <p>Zusätzlicher Schutz gegen Abrieb des HANS-Systems.</p>	

ZUBEHÖR

FIA-Homologation 8862-2009 (Advanced Racing Seat)



<p>Adapter Stahl</p> <p>Für RECARO Rennschalen: RECARO Pro Racer Ultima 1.0</p>		
<p>Adapter Stahl</p> <p>Für RECARO Rennschalen: RECARO P 1300 GT Gewicht: 4,1 kg</p>		
<p>Flexibler Adapter RECARO P 1300 GT*</p> <p>Für RECARO Rennschalen: RECARO P 1300 GT Gewicht: 10,7 kg</p>		

Pad-Kit für RECARO Pro Racer Ultima 1.0

<p>Pad-Kit S</p> <p>Für RECARO Rennschalen: RECARO Pro Racer Ultima 1.0 Polsterpads für kleine Fahrer, 6-teilig, ohne Sitzkissen</p>		<p>Pad-Kit L</p> <p>Für RECARO Rennschalen: RECARO Pro Racer Ultima 1.0 Polsterpads für große Fahrer, 7-teilig, mit Sitzkissen</p>	
---	--	---	--

Pad-Kit für RECARO P 1300 GT

<p>Pad-Kit S</p> <p>Für RECARO Rennschalen: RECARO P 1300 GT Polsterpads für kleine Fahrer, 6-teilig, ohne Sitzkissen</p>		<p>Pad-Kit L</p> <p>Für RECARO Rennschalen: RECARO P 1300 GT Polsterpads für große Fahrer, 5-teilig, ohne Sitzkissen</p>	
--	---	---	---

<p>Lordose-Pad</p> <p>Für RECARO Rennschalen: RECARO Pro Racer Ultima 1.0 RECARO P 1300 GT Bezug: Perlonvelours schwarz</p>		<p>HANS Protection</p> <p>Zusätzlicher Schutz gegen Abrieb des HANS-Systems.</p>	
---	---	---	---

<p>Seitensupport-Pad</p> <p>Für RECARO Rennschalen: RECARO P 1300 GT Bezug: Perlonvelours schwarz</p>		<p>RECARO Bezugsmaterialien</p> <p>Perlonvelours: Robuster und pflegeleichter Stoff. Das für Rennschalen verwendete Bezugsmaterial bietet mehr Sicherheit, als vom FIA-Standard gefordert wird. Es ist zusätzlich nach dem Reglement der FMVSS 302/ISO 3795 auf Schwerentflammbarkeit geprüft.</p> <p>Leder: Das RECARO Leder ist ein hochwertiges Naturprodukt für besondere Ansprüche an das Interieur des Fahrzeugs.</p>
---	---	--

* Die Adapter sind konstruktiv auf 8,5° Bodenneigung ausgelegt. Je nach Hersteller und Bodengruppe sind beim Einbau Anpassungen erforderlich.



Armin Schwarz

„Mein Dank geht an den Sitzhersteller RECARO, denn ich habe den schweren Aufprall ohne Schleudertrauma oder Gehirnerschütterung überstanden. Besser kann man sich wahrscheinlich im Auto nicht verpacken!“

Armin Schwarz, Rallyefahrer



Alexandre Imperatori

„Der Recaro Sitz funktionierte während des gesamten 24-Stunden-Rennens perfekt und gab uns sofort eine bessere Sitzposition und Komfort, was gerade auf einer so schwierigen und unebenen Strecke wie der Nordschleife des Nürburgrings enorm wichtig ist. So konnten wir uns voll auf das Fahren konzentrieren und das Maximum aus dem Auto holen. Ich bin sehr froh, dass wir uns für den Recaro Sitz entschieden haben.“

Alexandre Imperatori, Rennfahrer



Sven Quandt

„Im Cross-Country-Rallyesport sind beim Sitz mehrere Faktoren entscheidend, zum einen die Sicherheit, aber auch der Komfort. Unsere Piloten sitzen teilweise über acht Stunden im Auto. Jeder, der so lange in seinem Pkw unterwegs war, weiß wie man sich nach so einer Fahrt fühlt. Damit unsere Crews eine perfekte Leistung zeigen können, muss der Sitz perfekt passen.“

Sven Quandt, Team X-Raid, Teamchef



Frank Stippler

„Ein RECARO Sitz führt immer dazu, dass das entsprechende Auto passt, wie ein handgemachter Schuh am Fuss – die Voraussetzung für schnelles und sicheres Fahren.“

Frank Stippler, Profi-Rennfahrer

Franz Engstler

„Mit RECARO erhalte ich einfach das beste Feedback vom Fahrzeug – besonders im Schulter- und Beckenbereich – was für jeden Rennfahrer enorm wichtig ist. Ich bin froh, einen Partner wie RECARO zu haben, es gibt mir die Sicherheit, im Rennfahrzeug an die Grenzen gehen zu können.“

Franz Engstler, Profi-Rennfahrer



Sven Schnabl, zum 24h Rennen 2015 am Nürburgring

„Das war ein schweres Stück Arbeit bis hier - aber wir wurden mit dem Erfolg und Platz 3 belohnt! Unsere Fahrer haben sich in der neuen Recaro Schale gut aufgehoben gefühlt. Es macht Spaß mit solchen Partnern zu arbeiten.“

Sven Schnabl, Falken Motorsports, Teamchef



AUTOMOBILES SITZEN IN VOLLENDUNG

Das RECARO Pkw-Programm zur Nachrüstung

Einsteigen, den Unterschied erfahren und genießen: Egal, ob Sie auf der Suche nach einem eher komfortorientierten oder einem sportlich-dynamischen Sitzlebnis sind – unser Programm bietet Ihnen den Sitz, der am besten zu Ihren individuellen Wünschen und Anforderungen passt.

RECARO SYMBOLE

EINSATZ



Schale für GT-Fahrzeuge



Schale für Tourenwagen-Fahrzeuge



Schale für Rallye-Fahrzeuge

INDIVIDUELLER KOMFORT



Flexibler Adapter (Längs-
Einstellung), ideal für Renn-
sitzschalen mit Fahrerwechsel



Austauschbare Polsterpads
(S/M/L), individuell an die
Größe des Fahrers anpassbar



Sitz in einer XL-Version –
besonders für große
Personen geeignet



Anatomische Sitzkontur
für optimale Anpassung
an individuelle
Komfortbedürfnisse

LEICHTBAU



Sehr leichte Rennschale.
Sitzschale aus Carbon-
Kevlar®-Gewebe (CFK).



Sitzschale aus
Kevlar®-Gewebe (CFK)/
Carbon-Gewebe

SICHERHEIT



Geprüft nach FIA-
Standard 8862-2009
(Advanced Racing Seat)



FIA-Homologation
für 10 Jahre



Rennschale optimiert
für das HANS-System



Rennschale mit
schockabsorbierendem
Schaum



FIA-Homologation 8855-
1999: Bezugsmaterial
ist nach dem Reglement
der FMVSS 302 auf
Schwerentflammbarkeit
geprüft



FIA-Homologation 8862-
2009: Bezugsmaterial ist
nach dem Reglement der
ISO 3795 auf Schwerent-
flammbarkeit geprüft



FIA-zugelassene Rennschale
oder Adapter

* FIA-Homologation 8862-2009 (Advanced Racing Seat) nur in Verbindung
mit zugehörigen Adaptern.

RECARO Automotive Seating
Stuttgarter Straße 73
73230 Kirchheim/Teck
Deutschland

Telefon: +49 7021 93-5000
Fax: +49 7021 93-5339

E-Mail: info@recaro-automotive.com
Internet: www.recaro-automotive.com



ID.-NR.: 7224756 - MAI 2015 - FACT/DIE WORTWERKSTATT
RECARO®-Pole Position® sind registrierte Marken der RECARO Beteiligungs-GmbH.
Änderung in Technik, Form, Farbe und Design oder die Einstellung von Produkten
behalten wir uns vor. Für Druckfehler kann keine Haftung übernommen werden.